



TRANSFORMATION

POUR VIOLONCELLE ÉLECTRIQUE, VOIX / VOCODER, ÉLECTRONIQUE ET LUMIÈRES

TRANSFORMATION

- . *Œuvre immersive pour violoncelle électrique, voix/vocoder, pédales d'effet, spatialisation et système de lumières*
- . *Le public est immergé dans la matière sonore et transporté au-delà des frontières de la perception du temps et de l'espace*
- . *Transformation implique geste, souffle, énergie, lumière et... **électricité** !*

Composition musicale, réalisation électronique et conception scénique

Aurélio Edler-Copes

Violoncelle électrique et voix

Katharina Gross

Programmation lumières

Michaël Hugo et Benjamin Olivier [Trafikandars]

Coproduction

Gaudeamus Muziekweek
Stichting Gross & Marinissen
Bazar Électrique

Résidences

Maison Van Doesburg à Paris/Meudon
Studio Bazar Électrique

Soutiens

Sacem
Forum Culturel Autrichien
Ambassade des Pays Bas

Création

Gaudeamus Muziekweek, September 2022
Collège Néerlandais, 2022 [Création Française]



GROSS & MARINISSEN

**BAZAR
ÉLECTRIQUE**



Kingdom of the Netherlands



forum culturel autrichien™

Transformation, est une œuvre en cinq sections d'un total de **50 minutes** pour violoncelle électrique, voix/vocodeur, électronique en temps réel et système de lumières. Dans cette pièce, le **violoncelle électrifié est augmenté par des pédales d'effet** empruntés de la guitare électrique (distorsion, octaveur, whammy, etc) et est **fusionnée à la voix de l'instrumentiste** à travers un **vocodeur analogique** (en anglais, *vocoder*, *contraction de voice-coder*), un outil électronique qui analyse la voix en temps réel, détecte ses formants et les croise à une source sonore, en général instrumentale. Le résultat est une synthèse croisée entre ces deux éléments par le biais de l'électronique : le son de la source vient modulé par les formants de la voix. **L'instrument peut littéralement parler !**

L'instrument, la voix de l'instrumentiste et l'électronique créent ainsi un **corps sonore unique en constante transformation**. L'instrumentiste devient une **puissance presque sur-humaine**, un être énigmatique qui produit **un son jamais entendu auparavant**, perçu à la fois comme **ancestral et futuriste**. Ce son, de plus, est capturé en direct par l'ordinateur et dédoublé dans le temps et l'espace par une **chaîne de délais spatialisés en huit canaux autour du public**. Un **système de lumières** constitué de barres led à ruban, disposé en carré autour de la violoncelliste, réagit aux fréquences et intensités sonores, renforçant ainsi le **caractère surnaturel de la performance**.

Le mot pour définir *Transformation* pourrait être **hybridation**. L'**hybridation** entre **l'instrument**, la **voix** et **l'électronique**, mais aussi entre les **technologies analogiques** (pédales d'effet et vocodeur) et **numériques** (délais et spatialisation réalisés *en live* par l'ordinateur), et, en définitif, entre l'humain et la machine, puisque sans la machine nous ne pourrions jamais réaliser les sons envisagés dans l'œuvre, mais sans l'humain aucun son ne serait produit, car tout se fabrique en direct, d'après la voix et le jeu de la musicienne.

Transformation a été créée au **Gaudeamus Muziekweek** puis au **Collège Néerlandais** et au **Festival Live.Bazar de Paris** à l'automne 2022. D'autres représentations sont prévues en Espagne, France, Pays Bas, Mexique et Brésil pour la saison 2023-2024. Un enregistrement DVD/CD est en cours, sortie printemps 2024.

LIEN : CAPTATION AU FESTIVAL LIVE.BAZAR 2022
<https://www.youtube.com/watch?v=wYz8GvC1AmM>



AURÉLIO EDLER-COPES
TRANSFORMATION

FOR ELECTRIC CELLO, VOICE/VOCODER, LIVE ELECTRONICS AND LIGHT SYSTEM

SECTION I

Time
 Wait now

SECTION II

Time is passing now and all the time

SECTION III

Fast time
 Fast motion

SECTION IV

Slow
 Things are all the time in transformation
 We are all the time in transformation

SECTION V

Every time and everywhere is now here nowhere
 Some time and somewhere is now here nowhere
 Any time and anywhere is now here nowhere

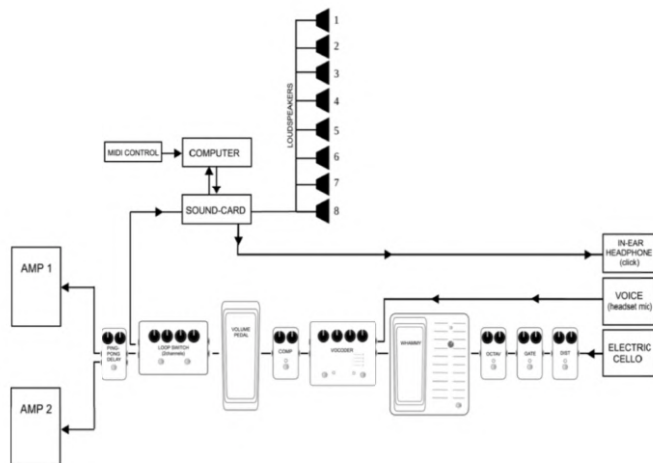

for Katharina Gross
TRANSFORMATION

FOR ELECTRIC CELLO, VOICE/VOCODER, LIVE ELECTRONICS AND LIGHT SYSTEM

AURÉLIO EDLER-COPES (*1976)

I.
 [♩ = 120]

LIGHT SYSTEM
 FRONT & BACK SPOTS: warm white / fade in from 0% to 100% in 60 seconds
 LED RAILS: blue RGBWFF (0, 101, 250) / fade in from 0% to 100% in 3 seconds
 EFFECT: interference (light) changing of intensity between the last rail + rotation clockwise (5000ms each lap)

LIVE ELECTRONICS
 SPACE: five cello turns clockwise around the audience / slow movement: 5000ms each lap
 DELAY CHAIN: Delay 1 = 4000ms, channel 1 | D2 = 6000ms, ch2 | D3 = 33000ms, ch2 | D4 = 16500ms, ch5 | D5 = 2500ms, ch6 | D6 = 25000ms, ch4 | D7 = 29000ms, ch8 | D8 = 33000ms, ch2
 Feedback: +2200m (it starts at 40% and increases to 70% in 48000ms (6 minutes))

PEDAL
 [click ON] 1

VOICE (VOCODER)
 f Ti - - - - - me Ti - - - - - me Time
 DISTORTION ON (gain +45%)
 OCTAVE ON (this up: 15% / this down: 50%)
 ARCO NORMA

E-CELLO
 f
 ON (this up / this down)

WHAMMY
 this original sound + this up + this down
 original sound + this up + this down
 original sound + this down

6
 Tim - - - - - me - - - - - me Time
 mf f mf
 TCH() - - - - - (e)
 TREMOLO RREGOLARE
 OVERPRESSURE
 ARCO NORMA

11
 Ti - - - - - me Time
 f mf
 TCH() - - - - - (e) (a)
 ARCO LEGGERO

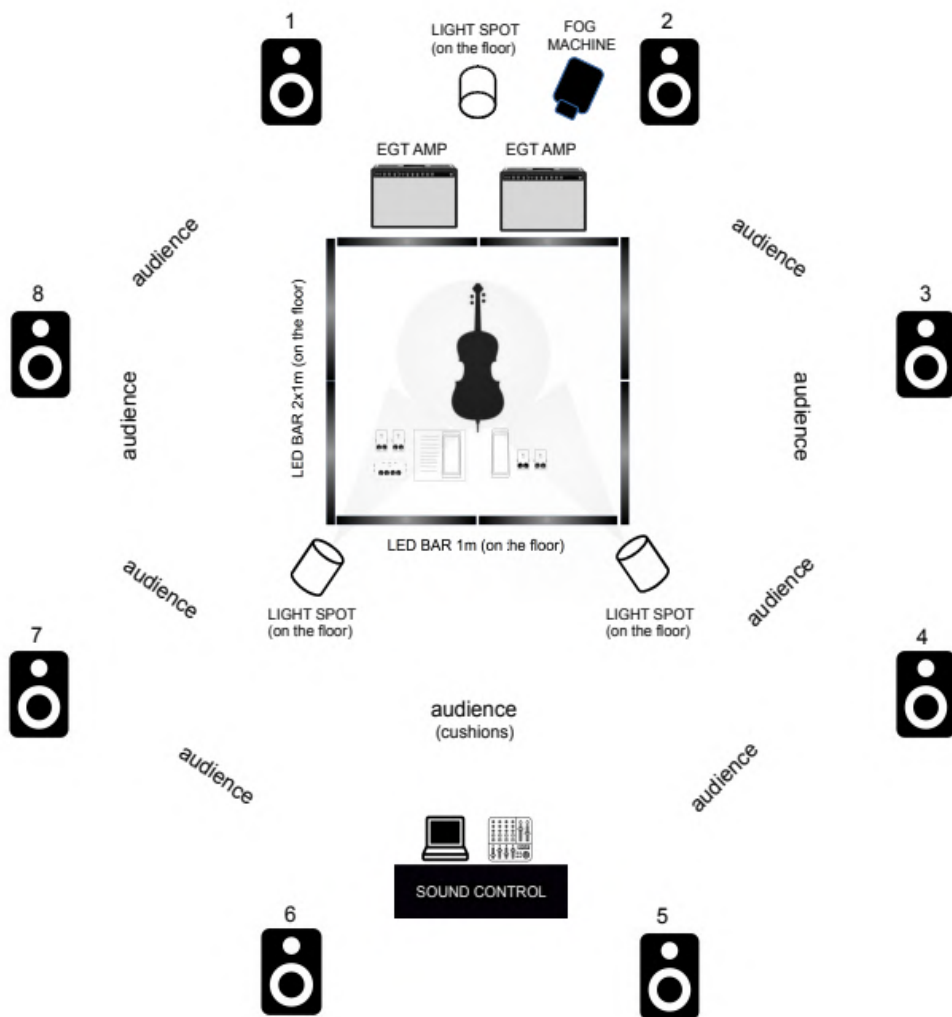

Besoins techniques

- 1 Table de mixage avec 8 sorties indépendantes *
- 8 enceintes de haute qualité *
- 8 supports pour les enceintes *
- 1 ingénieur son
- 2 Fender Hot Rod Deluxe or Hot Rod Deville (modèle II ou IV)
- 1 D.I. box
- 2 SM57
- 2 pieds de micro de 50cm
- 3 spots de lumière (blanche chaude placés par terre)
- 1 ou 2 machines a fumée
- Coussins, matelas d'yoga, petits canapés, etc. pour le public**
- 1 table of 100x50cm

* une version réduite en quadriphonie est également envisageable

** une version en format conventionnel de concert est aussi possible

Bazar Électrique prend en charge le matériel suivant :

- ordinateurs
- carte de son
- pédales d'effet
- contrôleurs MIDI
- barres led

KATHARINA GROSS



Katharina Gross s'est produite en tant que soliste et chambriste au Kennedy Center/Washington DC, au Muziekgebouw et au Concertgebouw d'Amsterdam, au Musikverein et au Konzerthaus de Vienne, à la Cello Biennale d'Amsterdam, aux Europäischen Wochen de Passau, au festival Al Bustan de Beyrouth, au festival Fadj de Téhéran et à l'Omnibus Laboratorium de Tashkent, entre autres. Katharina a obtenu une maîtrise de musique à la Musikhochschule de Cologne et un diplôme d'interprétation professionnelle au Royal Northern College of Music de Manchester. Elle est lauréate de concours internationaux de violoncelle. Elle a récemment été sélectionnée par le Mondriaan Fund et le Performing Arts Fund NL pour une résidence d'artiste à la Maison Van Doesburg à Paris/Meudon où elle a vécu de juin à août 2020 et a travaillé sur sa propre performance musico-théâtrale "Sehnsucht" (soutenue par l'Amsterdam Fund for the Arts) et sur le concept d'une grande œuvre, "Transformation", pour violoncelle et live electronics, avec le compositeur Aurélio Edler-Copes. En 2021, un CD a été publié par concertello records, avec le soutien du Sena Performers Muziekproductiefonds. En janvier 2022, Katharina présente trois œuvres écrites pour elle par Jan van de Putte à l'Orgelpark Amsterdam : "Vorsicht, Katharina !", "Keine Bewegung" pour violoncelle solo et orchestre et "Aanraken" pour violoncelle et piano. Son projet Pitch Dark (en collaboration avec le compositeur Arnold Marinissen et l'artiste visuel Giny Vos) a pu être entendu et vu notamment au Festival November Music, au Stedelijk Museum Amsterdam, au Festival Oranjewoud et au Zentrum für Internationale Lichtkunst Unna au cours de la saison 2017-2019. En 2014, Katharina Gross a lancé le projet cellomondo où elle commande des pièces pour violoncelle seul et électronique de compositeurs du monde entier. En 2016 elle présente un "marathon cellomondo" de 5 heures à la Gaudeamus Muziekweek à Utrecht et une nouvelle édition de cellomondo a été créée lors de la Gaudeamus 2022.

AURÉLIO EDLER-COPES



Formé à l'IRCAM, à la Hochschule der Künste Bern, au Centre Supérieur de Musique du Pays Basque–Musikene et à l'Université Fédérale au Brésil, Aurélio Edler-Copes a étudié la composition auprès de Georges Aperghis, Yan Maresz et Gabriel Erkoreka. Il a été lauréat de plusieurs concours internationaux de composition, notamment le Prix du New Forum Jeune Création, le «Prix Rome» du Ministère des Affaires Étrangères d'Espagne ou le Prix Georges Wildenstein de l'Académie de Beaux Arts de France. Il a été pensionnaire à la Royale Académie d'Espagne à Rome, à la Casa de Velázquez–Académie de France à Madrid et au KulturKontakt–Chancellerie Fédérale d'Autriche à Vienne. Il a réalisé également des résidences de création à l'IRCAM, GRAME, GMEM, SCRIME, Fondation Phonos, Royaumont, CMMAS (Centre Mexicain pour la Musique et les Arts Sonors). Il a été compositeur associé à l'ensemble Taller Sonoro, à Séville (programme Ibermúsicas) et à la Cie. Éclats de Bordeaux (DRAC, Commande d'État). Il collabore régulièrement avec de prestigieux solistes et ensembles (tels que l'Ensemble Intercontemporain, Klangforum Wien, Musikfabrik, Mosaik, L'Itinéraire, Quatuor Diotima, Quatuor Béla, etc.) et a reçu des commandes de la Biennale de Venise, IRCAM-Centre Pompidou, GRAME, Ensemble Intercontemporain, Ensemble Mosaik, United Instruments of Lucilin–Philharmonie de Luxembourg, Wigmore Hall, Festival Gaudeamus, Ibermúsicas, Orchestre de São Paulo, Orchestre de Bilbao, Fondation BBVA, Ministère de la Culture–Commande d'État, entre autres. Son œuvre est reconnue pour son intensité, son dynamisme et sa force dramatique. Sa recherche artistique s'articule autour de la synthèse vocale, la transformation et la spatialisation du son en temps réel, la fusion entre instruments acoustiques et électriques et la création des dispositifs uniques, intégrant l'analogique et le numérique, ainsi que des systèmes interactifs de vidéo et lumière. Elle est régulièrement programmée dans des salles comme la Philharmonie de Paris, Philharmonie du Luxembourg, Espace de Projection–IRCAM, Biennale de Venise, Musée Guggenheim de Bilbao, Musée Reina Sofia, Opéra de Bordeaux, Concertgebouw de Amsterdam, Wigmore Hall, Suginame Kukaidou Tokio, Festival Manifeste, Festival Ultraschall, etc.



bazar.electrique@gmail.com



06 08 00 75 23
Bazar Électrique